



# AUTEXIER

FABRICANT EN ROBINETTERIE INDUSTRIELLE

93 Rue Louis Blanc - 02300 CHAUNY  
Tél : 03 23 52 02 86 Fax : 03 23 39 52 28  
Site Internet : www.autexier.fr

Réf. A68 Famille: 49

Rév. 02

Date : 10/07/2020

Page 1/1

## ROBINET A BOISSEAU SPHERIQUE EN BRONZE

### Ref. A68.Ø

#### GAMME :

- A68

*Pour compatibilité matériaux, nous consulter*

#### CARACTÉRISTIQUES :

- PN16 (Pression Nominale)
- EXTRÉMITÉS : Filetage GAZ
- MATIÈRE : BRONZE CC491K

#### CONDITIONS MAXIMALES D'UTILISATION :

- 16 bar de -15°C à 200°C

#### APPLICATIONS :

- Fluides aqueux
- Hydrocarbures

*Dimensionnel hors standard nous consulter*



*Sous réserve de modifications*

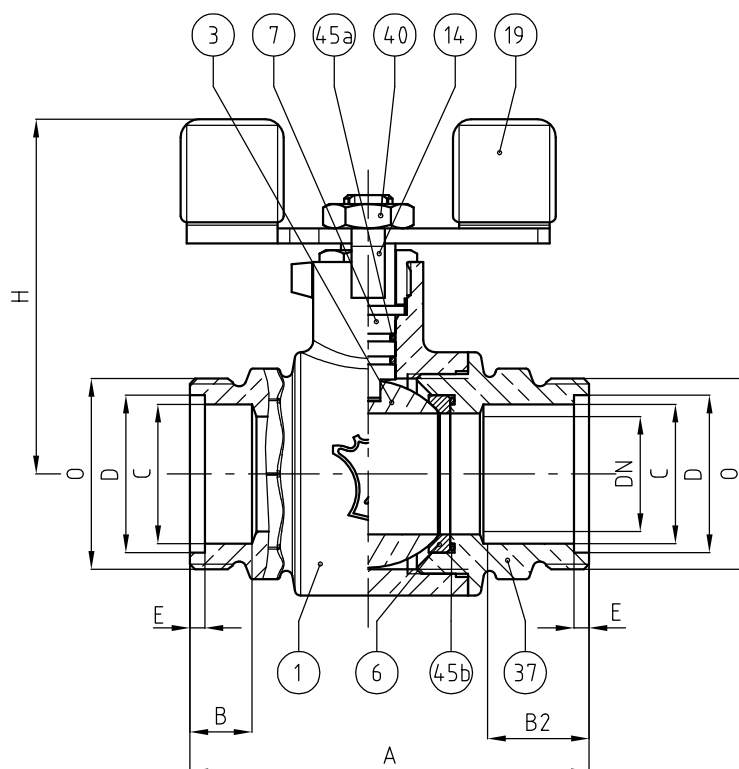

NOMENCLATURE			
Rep	Qté	Désignation	Matière
1	1	CORPS	BRONZE
3	1	OBTURATEUR	CUPRO-ALUMINIUM
6	2	SIÈGE	PTFE
7	1	TIGE	LAITON
14	1	ÉCROU PRESSE ÉTOUPE	LAITON
19	1	POIGNÉE	ALLIAGE LÉGER
37	1	BOUCHON	BRONZE
40	1	ÉCROU	LAITON
45a	2	JOINT TORIQUE	FPM
45b	2	JOINT TORIQUE	FPM

#### RÉFÉRENCES NORMATIVES :

- Matière : NF EN 1982 - NF EN 12164 - NF EN 10272
- Essais : NF EN 12266-1/-2 (en usine)

Réf. notice de montage : 0904DA171

Réf. notice de fonctionnement : 0904DA172

**Les notices de montage et de fonctionnement sont disponibles sur notre site internet.**

DIMENSIONNEL	
DN	20
A (mm)	66
B (mm)	10.5
B2 (mm)	17.5
C (mm)	23
D (mm)	26
E (mm)	2.5
H (mm)	60
O	Ø31.5 mm 19 Pas / Pouce
Masse (Kg)	0.460

*Ces données sont indicatives et peuvent être modifiées sans préavis. Il ne nous appartient pas d'apprécier les cahiers des charges ou descriptifs. Il appartient au client de vérifier l'adéquation entre le choix du matériel et les conditions réelles d'utilisation.*