



# AUTEXIER

FABRICANT EN ROBINETTERIE INDUSTRIELLE

93 Rue Louis Blanc - 02300 CHAUNY  
Tél : 03 23 52 02 86 Fax : 03 23 39 52 28  
Site Internet : www.autexier.fr

Réf. A74 Famille : 49

Rév. 00

Date : 07/10/2024

Page 1/1

## ROBINET À BOISSEAU SPHÉRIQUE EN BRONZE Réf. A74.25DM

### GAMME :

- A74

*Pour compatibilité matériaux, nous consulter*

### CARACTÉRISTIQUES :

- PN16 (Pression Nominale)

- EXTRÉMITÉS : Bride ISO PN16 et Taraudage GAZ

- MATIÈRE : BRONZE CC491K

### CONDITIONS MAXIMALES D'UTILISATION :

- 16 bar de -15°C à 100°C

### APPLICATIONS :

- Fluides aqueux

- Hydrocarbures

### OPTIONS :

- Perçage spécial

- Internes en Monel

*Dimensionnel hors standard nous consulter*

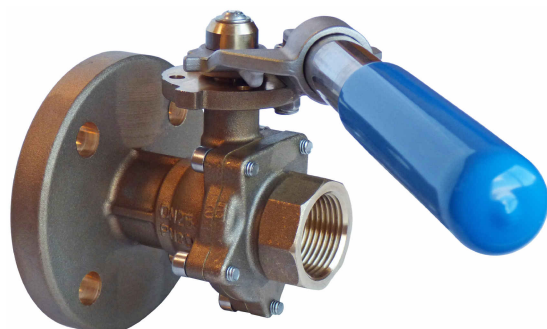

*Sous réserve de modifications*

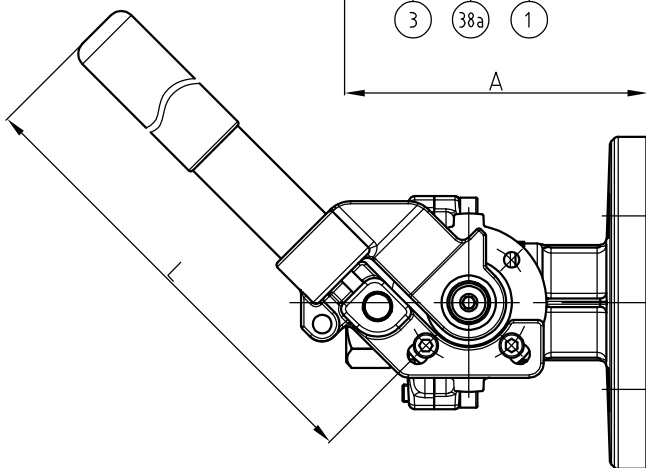
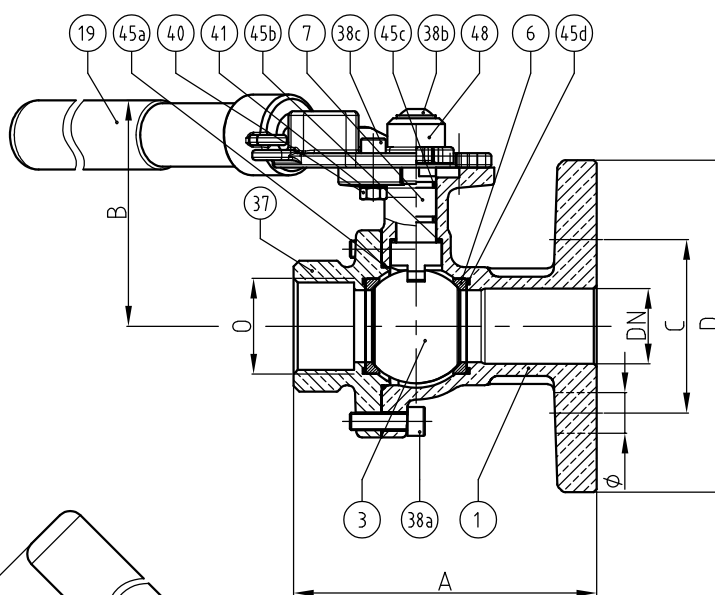

NOMENCLATURE			
Rep	Qté	Désignation	Matière
1	1	CORPS	BRONZE
3	1	OBTURATEUR	CUPRO-ALUMINIUM
6	2	SIÈGE	PTFE
7	1	TIGE	CUPRO-ALUMINIUM
19	1	POIGNÉE	INOX 304
37	1	BOUCHON	BRONZE
38a	5	VIS	INOX A4-70
38b	1	VIS	INOX A4-70
38c	2	VIS	INOX A2-70
40	2	ÉCROU	INOX A2
41	2	RONDELLE	INOX A2
45a	1	JOINT TORIQUE	FPM
45b	1	JOINT	PTFE
45c	2	JOINT	FPM
45d	2	JOINT TORIQUE	FPM
48	1	ENTRETOISE	CUPRO-ALUMINIUM

### RÉFÉRENCES NORMATIVES :

- Matière : NF EN 1982 - NF EN 12163 - NF EN 12164 - NF EN 10272

- Essais : NF EN 12266-1/-2 (en usine)

- Bride : NF EN 1092-3

- Taraudage : ISO 228-1

Réf. notice de montage : 0904DA135

Réf. notice de fonctionnement : 0904DA136

**Les notices de montage et de fonctionnement sont disponibles sur notre site internet.**

DIMENSIONNEL	
DN	25
A (mm)	105
B (mm)	80
C (mm)	85
D (mm)	115
L (mm)	225
O	G 1"
Ø Perçage	4x14
Masse (Kg)	3.000

Ces données sont indicatives et peuvent être modifiées sans préavis. Il ne nous appartient pas d'apprécier les cahiers des charges ou descriptifs. Il appartient au client de vérifier l'adéquation entre le choix du matériel et les conditions réelles d'utilisation.