



# AUTEXIER

FABRICANT EN ROBINETTERIE INDUSTRIELLE

93 Rue Louis Blanc - 02300 CHAUNY  
Tél : 03 23 52 02 86 Fax : 03 23 39 52 28  
Site Internet : www.autexier.fr

Réf. 118 Famille : 21

Rév. 04

Date : 23/10/2023

Page 1/1

## FILTRE À TAMIS À BRIDES EN BRONZE Réf. 118.Ø

### GAMME :

- 118

*Pour compatibilité matériaux, nous consulter*

### CARACTÉRISTIQUES :

- PN30 (Pression Nominale)
- EXTRÉMITÉS : Brides ISO PN16
- MATIÈRE : BRONZE CC491K

### CONDITIONS MAXIMALES D'UTILISATION :

- 30 bar de -15°C à 200°C

### APPLICATIONS :

- Fluides aqueux
- Eau de mer

### OPTIONS :

- Perçage spécial
  - Matière du filtre
  - Filtration sur demande
  - Robinet de purge
  - Bouchon de purge filetage NPT ou métrique
- Dimensionnel hors standard, nous consulter*

DIMENSIONNEL								
DN	A (mm)	C (mm)	D (mm)	n	E (mm)	G	H (mm)	Réf.
20	150*	75	105	4	14	-	85*	-
25	160*	85	115	4	14	-	110*	-
32	180*	100	140	4	19	-	115*	-
40	200*	110	150	4	19	-	130*	-
50	230	125	165	4	19	G3/8"	242	118.50
65	290*	145	185	4	19	-	185*	-
80	310	160	200	8	19	G3/4"	215	118.80
100	350	180	220	8	19	G3/4"	242	118.100
125	400*	210	250	8	19	-	250*	-
150	480	240	285	8	23	G3/4"	348	118.150

*\*Sous réserve*



*Sous réserve de modifications*

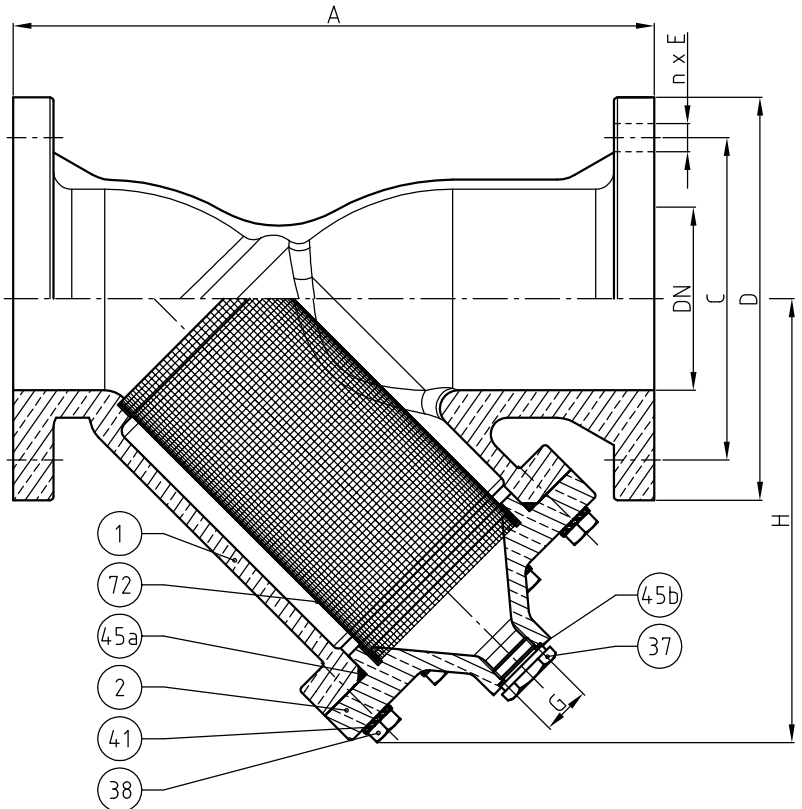

### RÉFÉRENCES NORMATIVES :

- Matière : NF EN 1982 - NF EN 12163 - NF EN 12164 - NF EN 10272
- Essais : NF EN 12266-1/-2 (en usine)
- Face à face : NF EN 558 - Série 1
- Brides : NF EN 1092-3

Réf. notice de montage : 0904DA101

Réf. notice de fonctionnement : 0904DA100

**Les notices de montage et de fonctionnement sont disponibles sur notre site internet.**

NOMENCLATURE			
Rep	Qté	Désignation	Matière
1	1	CORPS	BRONZE
2	1	CHAPEAU	BRONZE
37	1	BOUCHON	BRONZE
38	8	VIS	INOX
41	8	RONDELLE DEC	INOX
45a	1	JOINT TORIQUE	FPM
45b	1	JOINT	PTFE
72	1	TAMIS	INOX

*Ces données sont indicatives et peuvent être modifiées sans préavis. Il ne nous appartient pas d'apprécier les cahiers des charges ou descriptifs. Il appartient au client de vérifier l'adéquation entre le choix du matériel et les conditions réelles d'utilisation.*