



AUTEXIER

FABRICANT EN ROBINETTERIE INDUSTRIELLE

93 Rue Louis Blanc - 02300 CHAUNY
Tél : 03 23 52 02 86 Fax : 03 23 39 52 28
Site Internet : www.autexier.fr

Réf. A601 Famille : 47

Rév. 02

Date : 04/05/2021

Page 1/3

VANNE PAPILLON EN BRONZE Réf. A601MØ

GAMME :

- A601

Pour compatibilité matériaux, nous consulter

CARACTÉRISTIQUES :

- PN16 (Pression Nominale)
- RACCORDEMENT : ISO PN10/PN16 & ISO PN20 (ANSI C1.150)
- MATIÈRE : BRONZE CC491K

CONDITIONS MAXIMALES D'UTILISATION :

- 16 bar de -15°C à 100°C

APPLICATIONS :

- Fluides aqueux
- Eau

OPTIONS :

- Manchette EPDM, FPM ou NBR

Dimensionnel hors standard nous consulter



Sous réserve de modifications

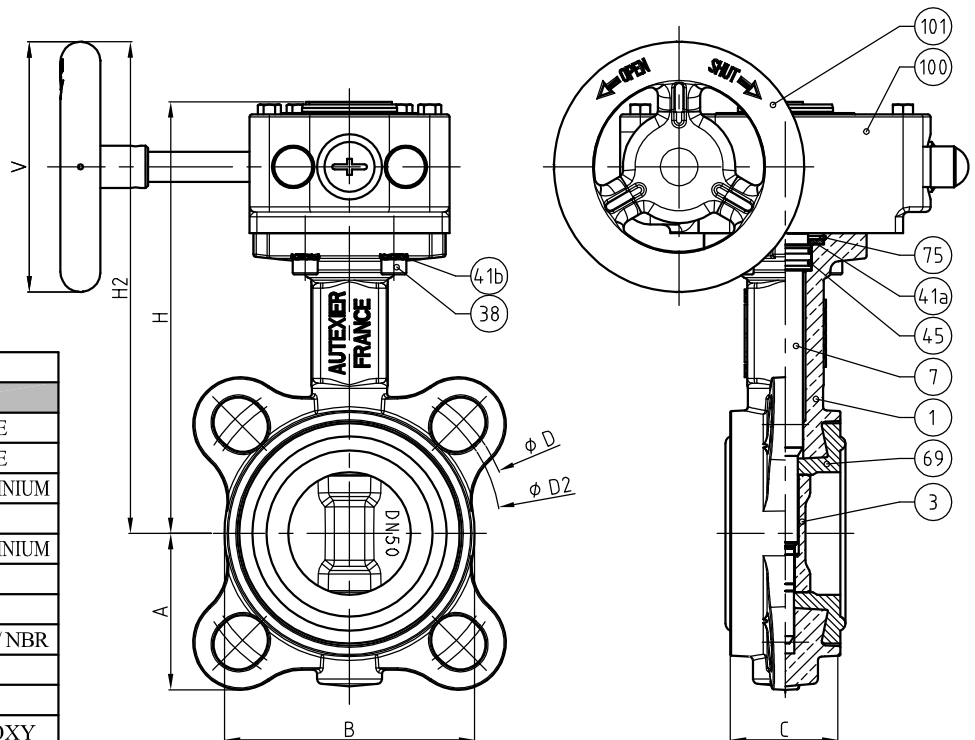

NOMENCLATURE			
Rep	Qté	Désignation	Matière
1	1	CORPS	BRONZE
3	1	PAPILLON	BRONZE
7	1	TIGE	CUPRO-ALUMINIUM
38	4	VIS	INOX
41a	1	RONDELLE	CUPRO-ALUMINIUM
41b	4	RONDELLE	INOX
45	2	JOINT TORIQUE	FPM
69	1	MANCHETTE	EPDM / FPM / NBR
75	1	CIRCLIPS	INOX
100	1	RÉDUCTEUR	FORTE
101	1	VOLANT	ACIER ÉPOXY

RÉFÉRENCES NORMATIVES :

- Matière : NF EN 1982 - NF EN 12163 - NF EN 12164 - NF EN 10272
- Essais : NF EN 12266-1/-2 (en usine)
- Face à face : NF EN 558 - Série 20
- Résistance mécanique des enveloppes : NF EN 12516-3 V2003

Réf. notice de montage : 0904DA113

Réf. notice de fonctionnement : 0904DA114

Les notices de montage et de fonctionnement sont disponibles sur notre site internet.

DIMENSIONNEL				
DN	32	40	50	65
A (mm)	54	58	62	72
B (mm)	73	80	100	112
C (mm)	33	33	43	46
D (mm)	100	110	125	145
D2 (mm)	88.9	98.4	120.6	139.7
H (mm)	160	163	173	188
H2 (mm)	184	187	197	212
V (mm)	100	100	100	100
Embase ISO	F05	F05	F05	F05
Couple Maxi (N.m)	12	15	17	25
Masse (Kg)	3.950	4.000	4.650	5.200

Ces données sont indicatives et peuvent être modifiées sans préavis. Il ne nous appartient pas d'apprécier les cahiers des charges ou descriptifs. Il appartient au client de vérifier l'adéquation entre le choix du matériel et les conditions réelles d'utilisation.



AUTEXIER

FABRICANT EN ROBINETTERIE INDUSTRIELLE

93 Rue Louis Blanc - 02300 CHAUNY
Tél : 03 23 52 02 86 Fax : 03 23 39 52 28
Site Internet : www.autexier.fr

Réf. A601 Famille : 47

Rév. 02

Date : 04/05/2021

Page 2/3

VANNE PAPILLON EN BRONZE Réf. A601MØ

GAMME :

- A601

Pour compatibilité matériaux, nous consulter

CARACTÉRISTIQUES :

- PN16 (Pression Nominale)
- RACCORDEMENT : ISO PN10/PN16 & ISO PN20 (ANSI Cl. 150)
- MATIÈRE : BRONZE CC491K

CONDITIONS MAXIMALES D'UTILISATION :

- 16 bar de -15°C à 100°C

APPLICATIONS :

- Fluides aqueux
- Eau

OPTIONS :

- Manchette EPDM, FPM ou NBR

Dimensionnel hors standard nous consulter



Sous réserve de modifications

NOMENCLATURE			
Rep	Qté	Désignation	Matière
1	1	CORPS	BRONZE
3	1	PAPILLON	BRONZE
7	1	TIGE	CUPRO-ALUMINIUM
38	4	VIS	INOX
41a	1	RONDELLE	CUPRO-ALUMINIUM
41b	4	RONDELLE	INOX
45a	2	JOINT TORIQUE	FPM
45b	1	JOINT TORIQUE	FPM
69	1	MANCHETTE	EPDM/FPM/NBR
75	1	CIRCLIPS	INOX
81	1	AXE	CUPRO-ALUMINIUM
100	1	RÉDUCTEUR	FONTE
101	1	VOLANT	ACIER ÉPOXY

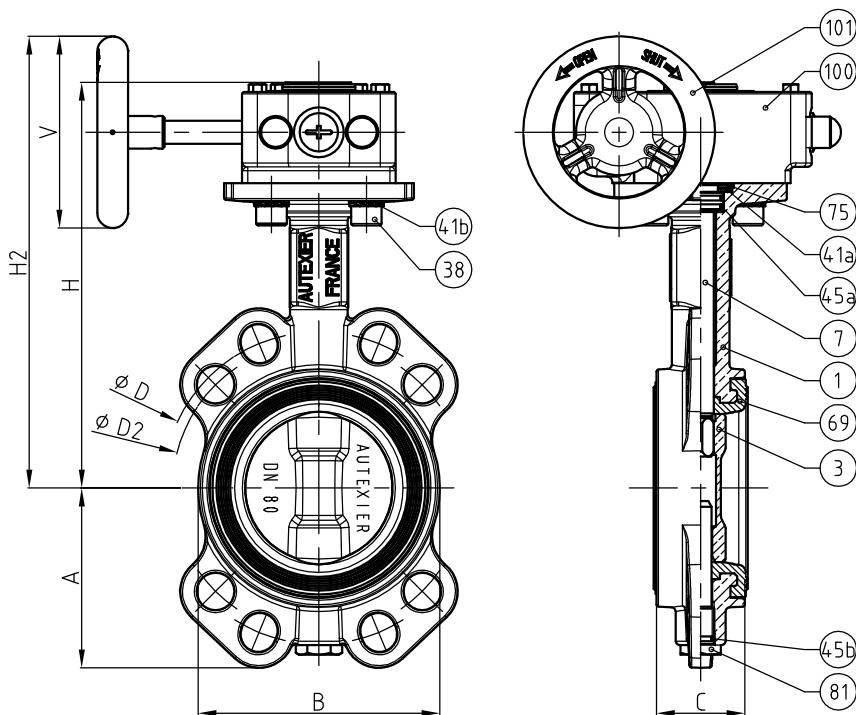

DIMENSIONNEL	
DN	80
A (mm)	94
B (mm)	126
C (mm)	46
D (mm)	160
D2 (mm)	152.4
H (mm)	212
H2 (mm)	235
V (mm)	100
Embase ISO	F07
Couple Maxi (N.m)	28
Masse (Kg)	5.950

RÉFÉRENCES NORMATIVES :

- Matière : NF EN 1982 - NF EN 12163 - NF EN 12164 - NF EN 10272
- Essais : NF EN 12266-1/-2 (en usine)
- Face à face : NF EN 558 - Série 20
- Résistance mécanique des enveloppes : NF EN 12516-3 V2003

Réf. notice de montage : 0904DA113

Réf. notice de fonctionnement : 0904DA114

Les notices de montage et de fonctionnement sont disponibles sur notre site internet.

Ces données sont indicatives et peuvent être modifiées sans préavis. Il ne nous appartient pas d'apprécier les cahiers des charges ou descriptifs. Il appartient au client de vérifier l'adéquation entre le choix du matériel et les conditions réelles d'utilisation.



AUTEXIER

FABRICANT EN ROBINETTERIE INDUSTRIELLE

93 Rue Louis Blanc - 02300 CHAUNY
Tél : 03 23 52 02 86 Fax : 03 23 39 52 28
Site Internet : www.autexier.fr

Réf. A601 Famille : 47

Rév. 01

Date : 17/03/2021

Page 3/3

VANNE PAPILLON EN BRONZE Réf. A601MØ

GAMME :

- A601

Pour compatibilité matériaux, nous consulter

CARACTÉRISTIQUES :

- PN16 / PN10 (Pression Nominale)
- RACCORDEMENT : ISO PN10/PN16 & ISO PN20 (ANSI Cl. 150)
- MATIÈRE : BRONZE CC491K

CONDITIONS MAXIMALES D'UTILISATION :

- 16 bar de -15°C à 100°C
- 10 bar de -15°C à 100°C (DN200 & DN250)

APPLICATIONS :

- Fluides aqueux
- Eau

OPTIONS :

- Manchette EPDM, FPM ou NBR
- Dimensionnel hors standard nous consulter*



Sous réserve de modifications

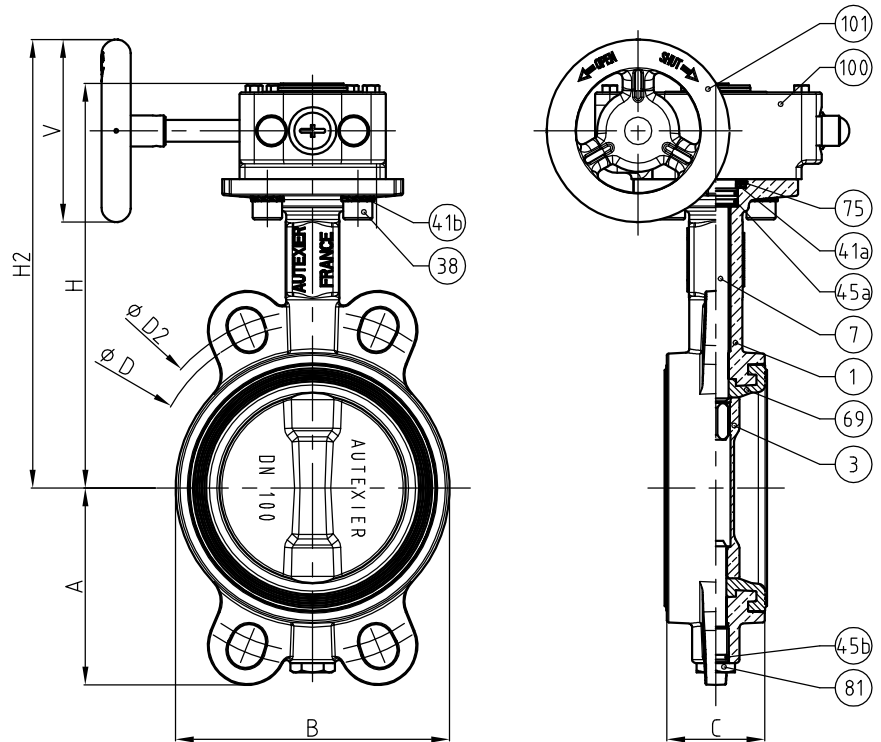

NOMENCLATURE			
Rep	Qté	Désignation	Matière
1	1	CORPS	BRONZE
3	1	PAPILLON	BRONZE
7	1	TIGE	CUPRO-ALUMINIUM
38	4	VIS	INOX
41a	1	RONDELLE	CUPRO-ALUMINIUM
41b	4	RONDELLE	INOX
45a	2	JOINT TORIQUE	FPM
45b	1	JOINT TORIQUE	FPM
69	1	MANCHETTE	EPDM/FPM/NBR
75	1	CIRCLIPS	INOX
81	1	AXE	CUPRO-ALUMINIUM
100	1	RÉDUCTEUR	FONTE
101	1	VOLANT	ACIER ÉPOXY

DIMENSIONNEL					
DN	100	125	150	200	250*
A (mm)	108	124	134	170	206
B (mm)	150	181	209	257	330
C (mm)	52	56	56	60	68
D (mm)	180	210	240	295	355
D2 (mm)	190.5	215.9	241.3	298.4	362
H (mm)	222	235	247	304	351
H2 (mm)	245	258	270	328	471
V (mm)	125	125	160	160	200
Embase ISO	F07	F07	F07	F07	F10
Couple Maxi (N.m)	50	85	110	140	270
Masse (Kg)	6.800	8.950	10.450	--	28.350

**Sous réserve*

Ces données sont indicatives et peuvent être modifiées sans préavis. Il ne nous appartient pas d'apprécier les cahiers des charges ou descriptifs. Il appartient au client de vérifier l'adéquation entre le choix du matériel et les conditions réelles d'utilisation.

Réf. notice de montage : 0904DA113

Réf. notice de fonctionnement : 0904DA114

Les notices de montage et de fonctionnement sont disponibles sur notre site internet.