



# AUTEXIER

FABRICANT EN ROBINETTERIE INDUSTRIELLE

93 Rue Louis Blanc - 02300 CHAUNY  
Tél : 03 23 52 02 86 Fax : 03 23 39 52 28  
Site Internet : www.autexier.fr

Réf. 91 Famille : 09

Rév. 05

Date : 18/05/2021

Page 1/1

## VANNE À DOUBLE OPERCULE À BRIDE EN BRONZE Réf. 91.Ø / 91TBØ

### GAMME :

- 91
- Double opercule
- Sièges obliques

*Pour compatibilité matériaux, nous consulter*

### CARACTÉRISTIQUES :

- PN20 (Pression Nominale)
- EXTRÉMITÉS : Brides ISO PN10 / PN16
- MATIÈRE : BRONZE CC491K

### CONDITIONS MAXIMALES D'UTILISATION :

- 20 bar de -45°C à 225°C

### APPLICATIONS :

- Fluides aqueux
- Vapeur (8 bar)
- Eau de mer (91TB)

### OPTIONS :

- Perçage spécial
- Face à face spécial

*Dimensionnel hors standard nous consulter*

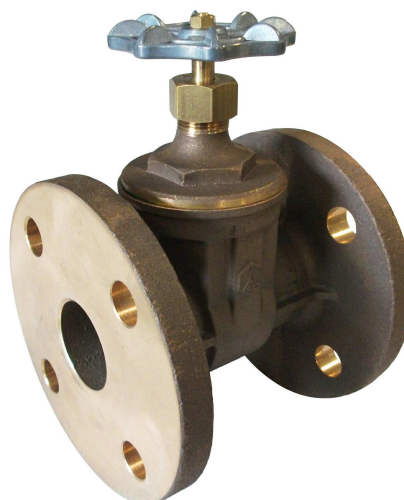

*Sous réserve de modifications*

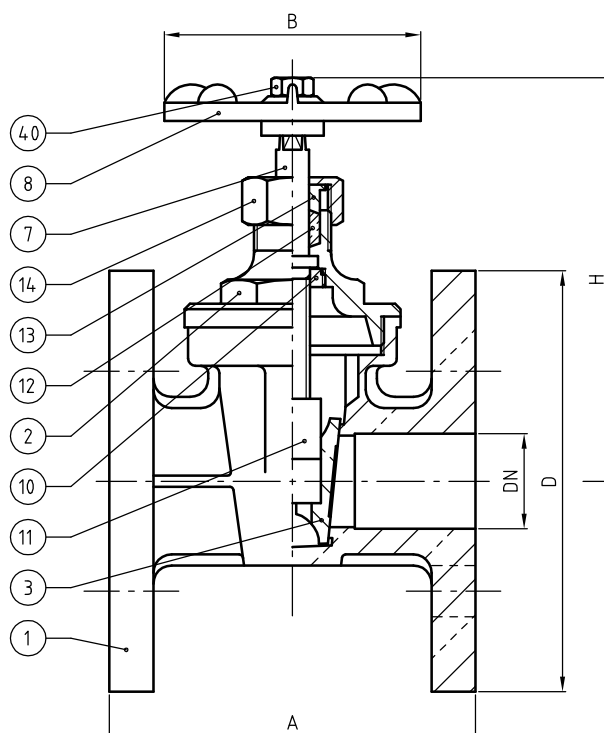

NOMENCLATURE			
Rep	Qté	Désignation	Matière
1	1	CORPS	BRONZE
2	1	CHAPEAU	BRONZE
3	1	OPERCULE DOUBLE	BRONZE
7	1	TIGE	LAITON / CUPRO-ALUMINIUM (91TB)
8	1	VOLANT	ALLIAGE LEGER
10	1	ÉCROU DE TIGE	LAITON / CUPRO-ALUMINIUM (91TB)
11	1	ÉCROU D'OPERCULE	BRONZE
12	1	GARNITURE	GRAPHITE + FIBRE / PTFE
13	1	FOULOIR	LAITON / CUPRO-ALUMINIUM (91TB)
14	1	ÉCROU PRESSE ÉTOUPE	LAITON / BRONZE (DN50 & 91TB)
40	1	ÉCROU	LAITON / INOX (91TB)

### RÉFÉRENCES NORMATIVES :

- Matière : NF EN 1982 - NF EN 12163 - NF EN 12164 - NF EN 10272
- Essais : NF EN 12266-1/-2 (en usine)

Réf. notice de montage : 0904DA121

Réf. notice de fonctionnement : 0904DA084

**Les notices de montage et de fonctionnement sont disponibles sur notre site internet.**

DIMENSIONNEL						
DN	15	20	25	32	40	50
A (mm)	80	90	100	110	136	142
B (mm)	60	60	60	70	80	80
D (mm)	95	105	115	140	150	165
H (mm)	84	95	110	120	137	155
Masse (Kg)	1.400	2.030	2.900	4.350	6.000	8.000

*Ces données sont indicatives et peuvent être modifiées sans préavis. Il ne nous appartient pas d'apprécier les cahiers des charges ou descriptifs. Il appartient au client de vérifier l'adéquation entre le choix du matériel et les conditions réelles d'utilisation.*