



# AUTEXIER

FABRICANT EN ROBINETTERIE INDUSTRIELLE

93 Rue Louis Blanc - 02300 CHAUNY  
Tél : 03 23 52 02 86 Fax : 03 23 39 52 28  
Site Internet : www.autexier.fr

Réf. 301 Famille : 10

Rév. 02

Date : 04/01/2022

Page 1/1

## ROBINET À SOUPAPE ÉQUERRE EN BRONZE Réf. 301TØ

### GAMME :

- 301TØ
  - Entrée femelle / sortie mâle
- Pour compatibilité matériaux, nous consulter*

### CARACTÉRISTIQUES :

- PN20 (Pression Nominale)
- EXTREMITÉS : Taraudage GAZ / filetage GAZ
- MATIÈRE : BRONZE CC491K

### CONDITIONS MAXIMALES D'UTILISATION :

- 20 bar de -15°C à 200°C

### APPLICATIONS :

- Fluides aqueux
- Vapeur (16 bar)
- Gaz non toxiques
- Eau

### OPTIONS :

- Taraudage NPT/API
- Dimensionnel hors standard nous consulter*



*Sous réserve de modifications*

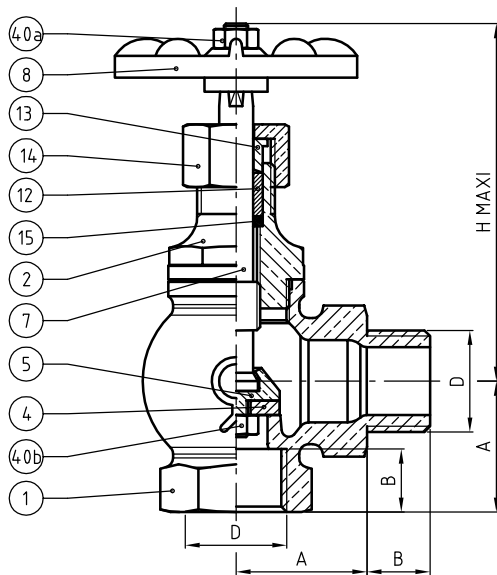

DN15 à DN32

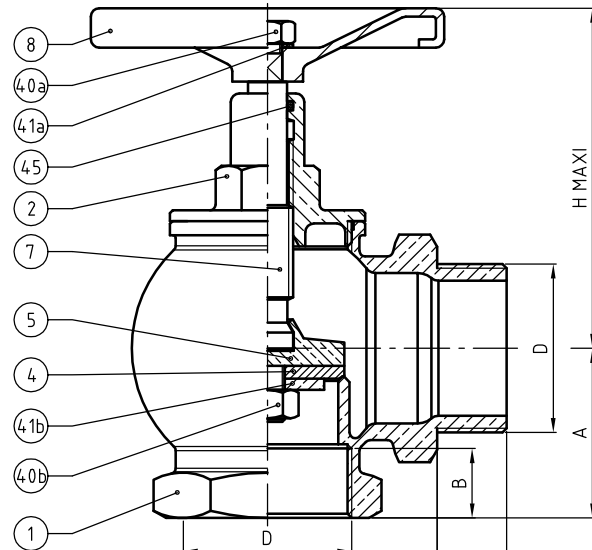

DN40 & DN50

DIMENSIONNEL						
DN	15	20	26	33	40	50
A (mm)	27	30	37	45	50	60
B (mm)	13	14	17	20	22	26
D (mm)	1/2	3/4	1"	1 1/4"	1 1/2"	2"
H (mm)	95	115	135	160	190	155
Masse (Kg)	0.335	-	-	-	-	-

NOMENCLATURE			
Rep	Qté	Désignation	Matière
1	1	CORPS	BRONZE
2	1	CHAPEAU	LAITON / BRONZE (DN50)
4	1	CLAPET	PTFE
5	1	PORTE CLAPET	LAITON / BRONZE (DN50)
7	1	TIGE	LAITON
8	1	VOLANT	ALLIAGE LÉGER / ACIER (DN50)
12	1	GARNITURE D'ÉTANCHÉITÉ	LATTYGRAPH
13	1	FOULOIR	LAITON
14	1	ÉCROU PRESSE ÉTOUPE	LAITON
15	1	GRAIN	LAITON
40a	1	ÉCROU	LAITON / INOX (DN50)
40b	1	ÉCROU	LAITON
41a	1	RONDELLE	INOX
41b	1	RONDELLE	LAITON
45	1	JOINT TORIQUE	FPM

### RÉFÉRENCES NORMATIVES :

- Matière : NF EN 1982 - NF EN 12163 - NF EN 12164 - NF EN 10272
- Essais : NF EN 12266-1/-2 (en usine)

Réf. notice de montage : 0904DA173

Réf. notice de fonctionnement : 0904DA174

**Les notices de montage et de fonctionnement sont disponibles sur notre site internet.**

*Ces données sont indicatives et peuvent être modifiées sans préavis. Il ne nous appartient pas d'apprécier les cahiers des charges ou descriptifs. Il appartient au client de vérifier l'adéquation entre le choix du matériel et les conditions réelles d'utilisation.*